

**Balancer in Ex-Ausführung / Balanser w klasie anywybuchowej 1695(..)ex****Traglastbereich 12,0 - 100,0 kg | Seil 2,1 (2,7) m****Udźwig 12.0 - 100.0 kg | długość robocza liny 2.1 (2.7) m****Technische Eigenschaften:**

- Gehäuse aus robustem Aluminiumguss
- Stahldrahtseil (Niro)
- Traglastbereich: stufenlos, präzise einstellbar
- Für Ex-Zone: Ex II 2GD c II T 85°C (T6)
- Trommelkörper: kugelgelagert
- Seillänge: einstellbar
- Aufhängung: Sicherheitshaken, drehbar

**Dane techniczne:**

- Obudowa z wytrzymałego odlewu z aluminium
- Lina stalowa ze stali nierdzewnej
- Udźwig; precyzyjnie regulowany
- Przystosowany do strefy zagrożonej wybuchem: Ex II2GD C IIT 85°C (T6)
- Korpus balansera łożyskowy
- Regulowana długość liny
- Mocowanie obrotowe za pomocą haka

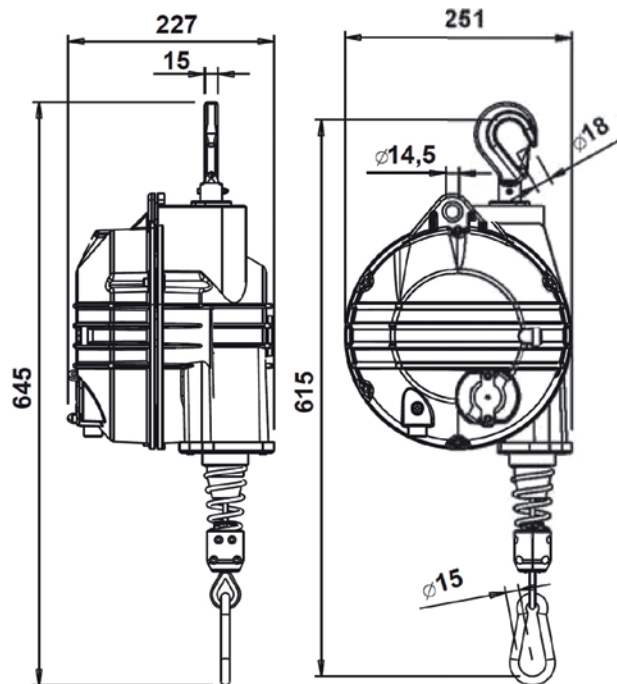

Artikel - Nr.	Seilauszug	Traglastbereich	Gewicht
Nr art.	Długość liny (m)	Udźwig (kg)	Waga (kg)
169502ex	2,1	20,0 - 30,0	~ 15
169503ex	2,1	30,0 - 40,0	
169504ex	2,1	40,0 - 50,0	
169505ex	2,1	50,0 - 60,0	
169506ex	2,1	60,0 - 70,0	
169507ex	2,1	70,0 - 80,0	
169508ex	2,1	80,0 - 90,0	
169509ex	2,1	90,0 - 100,0	
169520ex	2,7	12,0 - 20,0	
169521ex	2,7	20,0 - 30,0	
169522ex	2,7	30,0 - 40,0	
169523ex	2,7	40,0 - 50,0	
169524ex	2,7	50,0 - 60,0	
169525ex	2,7	60,0 - 70,0	

**Sicherheitseinrichtung:**

- Zusätzliche Sicherheitsaufhängung
- Absturzsicherung bei Federbruch

**Wyposażenie zabezpieczające:**

- Dodatkowy uchwyt mocujący
- Zabezpieczenie przed zerwaniem w przypadku pęknięcia sprężyny